

分岐器の保守軽減につながる製品群

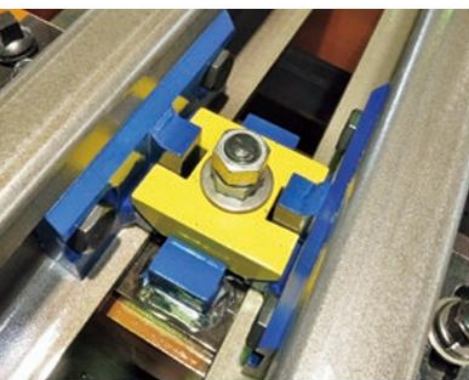
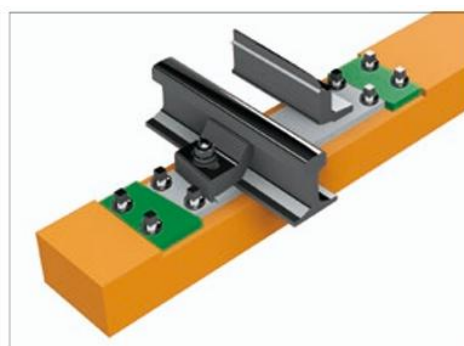

鉄道機器株式会社

直角変位抑制用レールブレス

分岐器内の「まくらぎ直角変位」が原因となる不具合の抑制が求められています。

座金とレールブレスを組み合わせた構造にすることで、レール底部側面を座金の全幅で支えられ、それにより締結装置の回転抵抗が大きくなることで、「まくらぎの直角変位」を抑制することができます。

特長

- 床板類はそのまま、レールブレスと座金の交換のみで対応可能です。
- レールブレス・座金それぞれを個別に調整することが可能なため、レール底部側面およびレール腹部(あご下)をより確実に支えることができます。



現行レールブレスのみの締結構造



直角変位抑制用レールブレスの締結構造

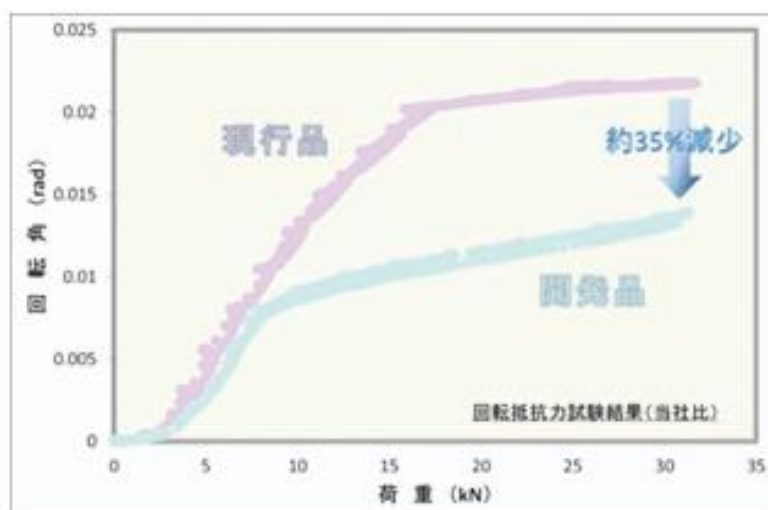

TK式ローラー床板

TK (Tetsudo Kiki) 式ローラー床板は、「不転換防止」「省力化」を目的とし、ローラーユニットを中央部に組込んだ床板です。

特長

- トングレールの最大転換力を低減
- 電気融雪器取付金具の床板への取付を実現
- 特殊分岐器 (スリップスイッチなど) への適用
- 床板への給油は不要



ローラーユニット

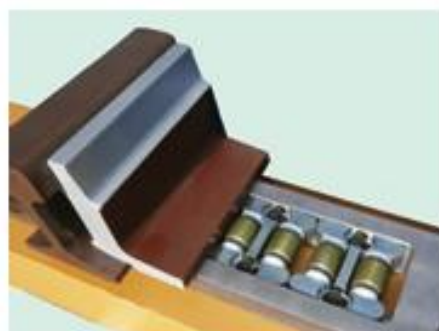

【特許第7349721号】

合成まくらぎを用いた分岐器の構造強化 (その1)

井桁まくらぎ

合成まくらぎの構造強化を目的とした、井桁状のまくらぎです。

特長

- 組立式ですので、現地での接合が可能です。
- 転換装置部・継目落ち対策の構造強化等に使用可能です。

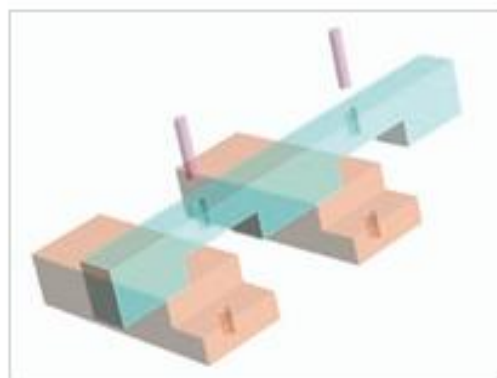

【積水化学工業(株)製】

合成まくらぎを用いた分岐器の構造強化（その2）

軌間保持機能付まくらぎ（ゲージキーパー）

【登録商標第6598074号】

ポイント部

合成まくらぎ上面に切欠加工を施すことにより、強固な軌間保持が可能になります。

- 挿み床板が不要になり、絶縁部の管理が不要となります。

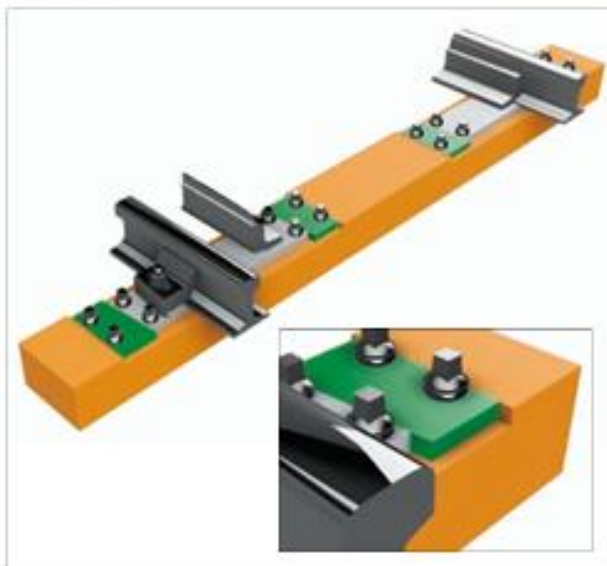

クロッシング、ガード部

ポイント部と同様の加工を行うことにより、クロッシング、ガード部における軌間保持が可能です。



敷設後の構造強化

軌間が変動する可能性のある箇所において合成材（合成まくらぎと同じ材質）を接着することにより、軌間変動を抑制することが可能です。

合成材ですので軌道短絡の心配はありません。



分岐タイププレート軌間調整座金

50kgNレール用分岐器に使用している分岐タイププレートでは、長方形の座金を使用しています。

2種類の座金を組み合わせることにより、こう配タイプの座金に変更可能となります。

特長

- 床板類はそのまま、座金の交換のみで対応可能です。
- こう配座金とすることで、軌間調整が可能となります。
- こう配タイプのため、レール底部側面を隙間なく締結できます。



現行座金 (例: D11101-C)

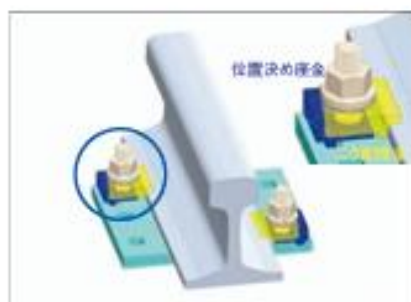

こう配座金 (例: D11101-C)

ふく進防止タイププレート

レールのふく進に起因する問題解消のため、ふく進防止機能を付加した分岐タイププレートです。

特長

- レール同士を分岐タイププレートを介してまくらぎと一体化した構造であり、まくらぎ直上に納まることにより取付け作業が向上します。
- 座金の上下方向にこう配を付けているため、レール間の位置調整が可能です。
- 凸形状の座金を追加した改良型溶接クロッシングと合わせて使用することで、クロッシングのふく進防止も期待できます。



【特許第 4886410 号】

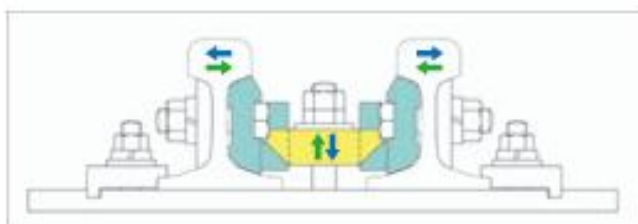

レール間の位置調整イメージ

狭隘部用分岐タイププレート

分岐器の狭隘部に使用する分岐タイププレートで、座金を取付けることができない箇所では、逆L形に加工した部材を床板に溶接しレールを引っ掛ける構造としています。

狭隘部用分岐タイププレートにより、逆L形の部材と同程度のスペースでも座金による締結を可能としました。

特長

- 50kgNレール・60kgレールいずれも対応可能です。
- 着脱可能な座金を使用することにより、レール交換時の作業性が向上します。
- 狭隘箇所側も座金締結が可能となるため、レールを両側から締結することができます。

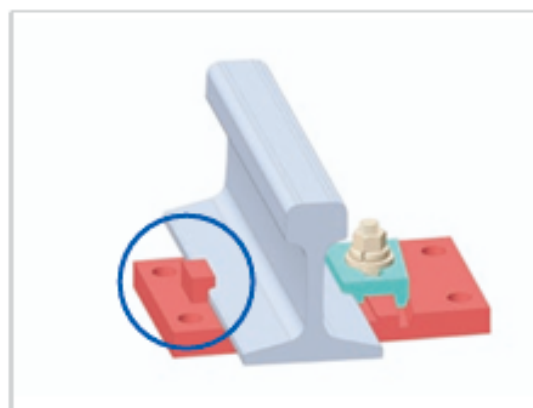

現行分岐タイププレートの狭隘部側
(例：F 60 共 -103-A)

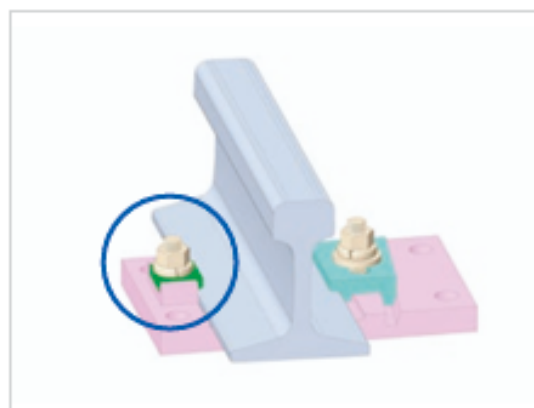

狭隘部用分岐タイププレートの狭隘部側



鉄道機器株式会社

本社 〒103-0021 東京都中央区日本橋本石町4-6-7
TEL 03(3271)5341代 FAX 03(3271)2174

大阪営業所 〒531-0072 大阪市北区豊崎3-20-9
TEL 06(6377)1781代 FAX 06(6377)1783

富山工場 〒939-0116 富山県高岡市福岡町
TEL 0766(64)3061代 FAX 0766(64)2067

U R L : <http://www.tetsudokiki.co.jp>
E-mail : infotetsudo@tetsudokiki.co.jp